



# STEYR L9A2

## STEYR L9A2

No.	名 称	メーカー希望小売価格	
		税込	税別
2	フロントサイト	¥1,210	¥1,100
4	リアサイト	¥1,210	¥1,100
6	フロントサイト・スクリュー	¥132	¥120
7	シリンダー	¥1,320	¥1,200
8	シリンダー・ピン	¥275	¥250
9	シリンダーバルブ・スプリング	¥220	¥200
10	シリンダーバルブ	¥330	¥300
11	ピストンカップ	¥385	¥350
12	ピストンカップ・スクリュー	¥110	¥100
13	シリンダー・ブロック	¥2,750	¥2,500
14	リアサイト・スクリュー(1ヶ)	¥132	¥120
16	インナーバレル	¥1,650	¥1,500
17	チャンバー(右)	¥1,210	¥1,100
18	チャンバー(左)	¥1,210	¥1,100
19	HOP調整ダイヤル・プランジャー	¥132	¥120
20	HOP調整ダイヤル	¥330	¥300
21	チャンバー・スクリュー(1ヶ)	¥132	¥120
22	HOP調整レバー	¥495	¥450
24	リコイルスプリングガイド	¥1,100	¥1,000
25	リコイルスプリングガイド・ワッシャー	¥330	¥300
26	リコイルスプリング	¥550	¥500
27	HOP調整ダイヤル・プランジャー・スプリング	¥132	¥120
28	HOPラバー・リング	¥385	¥350
49	デイスアッセンブル・レバー・O-リング	¥132	¥120
56	口アフレーム・ユニット★	¥18,480	¥16,800
58	マガジンキャッチ・スプリング	¥275	¥250
59	デイスアッセンブル・レバー	¥1,320	¥1,200
60	フレームスクリュー (!注)★	¥132	¥120
61	マガジンキャッチ	¥1,320	¥1,200

No.	名 称	メーカー希望小売価格	
		税込	税別
62	グリップパネル-S (右)	¥1,738	¥1,580
63	グリップパネル-S (左)	¥1,738	¥1,580
64	グリップパネル-M (右)	¥1,738	¥1,580
65	グリップパネル-M (左)	¥1,738	¥1,580
66	バック ストラップ-M	¥2,178	¥1,980
67	バック ストラップ-S	¥2,178	¥1,980
68	バック ストラップ-L	¥2,178	¥1,980
69	ダミーカートリッジ・シェル	¥550	¥500
70	BBフォロワー	¥330	¥300
71	BBフォロワー・スプリング	¥550	¥500
72	ベースストッパー	¥275	¥250
74	マガジンリップ	¥660	¥600
75	ガスルートパッキン	¥715	¥650
77	マガジンリップ・ピン-A	¥165	¥150
79	ベースストッパー・ピン	¥132	¥120
80	マガジンバンパー	¥1,100	¥1,000
86	マガジnstab	¥1,518	¥1,380
86-5	マガジnstab・O-リング	¥198	¥180
87	マガジンボトムスクリュー	¥880	¥800
88	セフティ・キー(付属品)	¥495	¥450
89	シリンダーリターン・スプリング	¥275	¥250
90	グリップピン	¥220	¥200
91	マガジンリップ・ピン-B	¥165	¥150
92	イモネジ	¥132	¥120
101	アウターバレル	¥4,620	¥4,200
102	スライド	¥5,280	¥4,800
106	HOPラバー	¥660	¥600
107	リコイルバッファー	¥770	¥700
109	Mgメインユニット★	¥4,620	¥4,200

(!注)#60「フレームスクリュー」は不用意に取り外さないでください。取り外しても、シャーシの取り外し等それ以上の分解はできないばかりか中のパーツが外れて、再組込ができなくなるおそれがあります。

### CAUTION!

◆ ★印のパーツは、弊社にお預かりする修理品にのみ使用するもので、一般販売 / 一般流通しておりません。

# 分解図 / パーツリスト

パーツの紛失・破損などの際に純正パーツをいつでもご注文いただけます。

分解図およびパーツリストを確認の上、パーツ番号とパーツ名称を控えていただき、カーボネイト製品のお取扱店を通じてご注文ください。

## STEYR L9A2

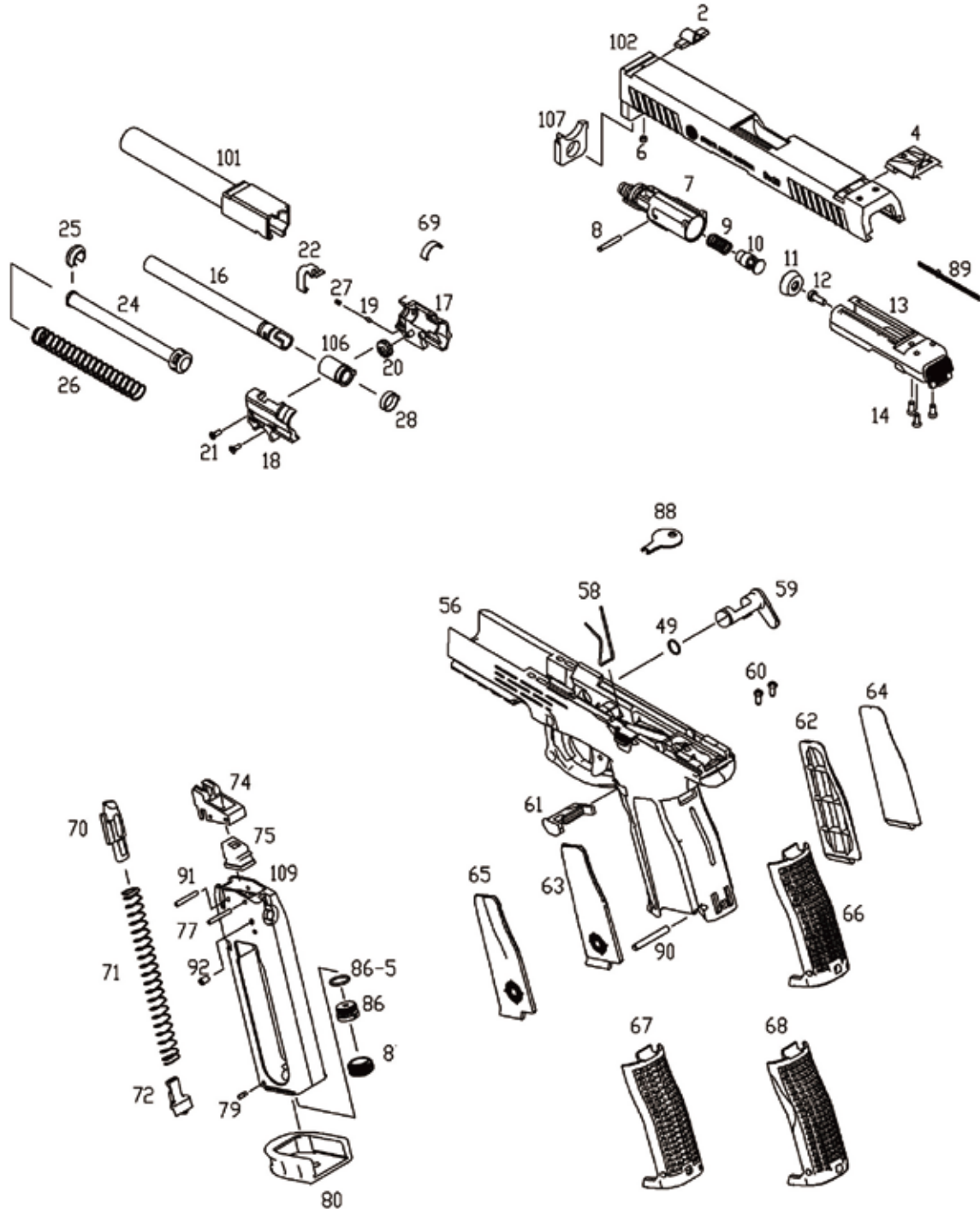

### CAUTION!

◆ STGA (全日本トイガン安全協会) のCO2ガスガン安全基準および弊社安全基準に則り、製品の各部に初速改造防止構造が施されています。そのため、標準的HFCガスガンでは分解・取り外しが可能な部位でも、本製品では同様の操作ができない場合があります。特に「パーツ#56」および「パーツ#109」については、分解図に表示されているパーツ構成を超えて更に細かく各部品を取り外すことは不可能です。無理に取り外そうとすると故障や破損の原因となります。また、その場合は初速改造や違法改造を試みたものとみなし、一切のアフターサービス（修理やスペアパーツご提供）の対象外とさせていただきます。